

INSTRUKCJA

UŻYTKOWANIA BRAM STEROWANYCH ELEKTRYCZNIE I RĘCZNI

PROWADZENIE STANDARDOWE SLI
PROWADZENIE PRZEWYŻSZONE HLI
PROWADZENIE OBNIŻONE LH2004
PROWADZENIE PIONOWE VLI

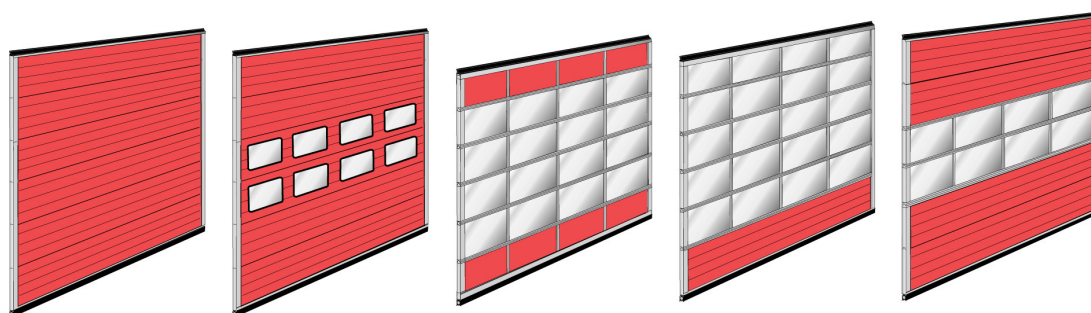

NALEŻY **BEZWZGLĘDNI** ZAPOZNAĆ SIĘ Z TĄ INSTRUKCJĄ **PRZED** ROZPOCZĘCIEM
UŻYTKOWANIA BRAMY!

NASSAU POLSKA Sp. z o.o.
ul. Trakt Lubelski 137
04-790 Warszawa
Tel.: +48 22 673 02 57
Fax: +48 22 673 02 59
E-mail: nassau@nassau.pl
www.nassau.pl

NR PRODUKTU.: 89-22058 / WYDANIE 4



	strona
1. Rodzaje bram	4
1.1 Typy skrzydeł.....	4
1.2 Stosowane typy prowadzeń	5
1.3 Umieszczenie układu wyważenia	5
1.4 Rysunki	
1.4.1 Prowadzenie standardowe - SLI	6
1.4.2 Prowadzenie przewyższone - HLI.....	7
1.4.3 Prowadzenie przewyższone ze sprężynami zamontowanymi na konsoli - HLI-KF	8
1.4.4 Prowadzenie obniżone - LH2004	9
1.4.5 Prowadzenie pionowe - VLI	10
1.4.6 Prowadzenie pionowe ze sprężynami zamontowanymi na konsoli - VLI-KF....	11
2. Istotne informacje	12
2.1 Obowiązki użytkownika	12
2.2 Środki ostrożności przy montażu, przekazywaniu do eksploatacji oraz obsłudze	13
2.3 Gwarancja i odpowiedzialność	13
3. Normalna eksploatacja	14
4. Dyrektywy i normy	15
5. Montaż	16
5.1 Montaż napędu elektrycznego	16
5.2 Programowanie sterowania elektrycznego.....	16
5.3 Załączanie i odłączanie napędów elektrycznych NASSAU.....	16
5.3.1 Napęd elektryczny typ NGM	16
6. Przekazywanie do eksploatacji	18
6.1 Tabliczka znamionowa	18

Firma zastrzega sobie prawo do wprowadzania zmian w niniejszej instrukcji.



	strona
7. Obsługa	19
7.1 Sterowanie elektryczne	20
7.1.1 Wyłącznik bezpieczeństwa	20
7.1.2 Puszka sterująca	21
7.1.3 Nadajnik radiowy lub przełącznik pociągowy	21
7.2 Obsługa ręczna	22
7.2.1 Otwieranie	22
7.2.2 Zamykanie	22
7.2.3 Blokada	22
7.3 Zagrożenia podczas obsługi.....	23
7.3.1 Ruch pieszych oraz pojazdów przez bramę	23
7.3.2 Osoby w pobliżu bramy	23
7.3.3 Poziom hałasu.....	24
8. Obsługa serwisowa	25
8.1 Zasady dokonywania badania technicznego bram segmentowych NASSAU	25
8.2 Wykaz czynności w ramach badania technicznego bram sterowanych elektrycznie	25
8.3 Serwis	28
8.3.1 Regulacja	28
8.3.2 Naprawy	28
8.4 Dokręcanie sprężyn skrętnych	28
8.5 Konserwacja (do samodzielnego wykonania przez użytkownika)	29
8.5.1 Smarowanie	29
8.5.2 Czyszczenie	29
9. Wycofanie z użytku, demontowanie, likwidacja/recykling bramy	30
9.1 Wycofanie bramy z użytku	30
9.2 Demontaż	30
9.3 Likwidacja/recykling.....	31
./. Załączniki do instrukcji użytkowania	
Instrukcja montażu	
Instrukcja przekładni	
Instrukcja sterowania elektrycznego	

1. Rodzaje bram

Ogólna budowa i zasada działania różnych typów bram NASSAU nie różni się zasadniczo. Różnice dotyczą jedynie konstrukcji niektórych elementów skrzydła bramy.

Bramy składają się z segmentów, które można łączyć zależnie od potrzeby uzyskania danej konstrukcji skrzydła bramy.

1.1 Typy skrzydeł

NASSAU 9000F

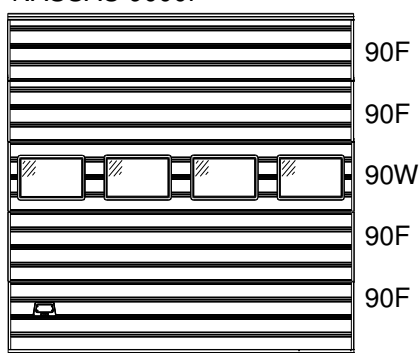

NASSAU 9000FPD
z wbudowanymi drzwiami

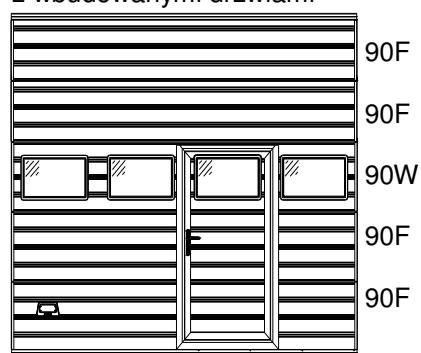

NASSAU 9000G

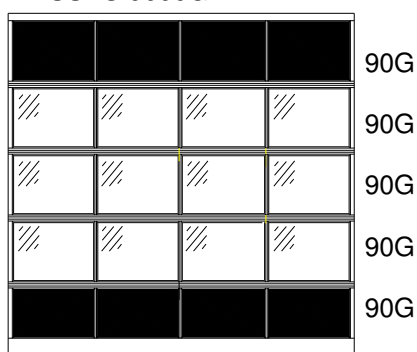

NASSAU 9000GPD
z wbudowanymi drzwiami

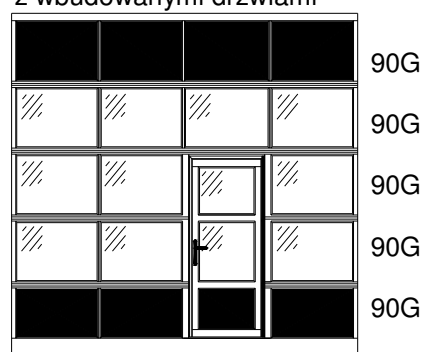

NASSAU 9000M

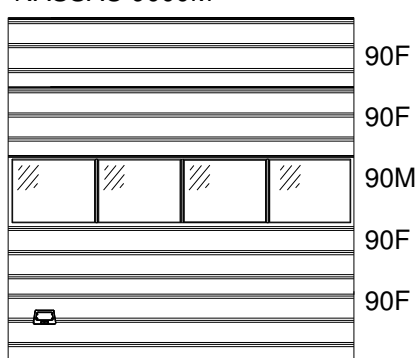

NASSAU 9000MPD
z wbudowanymi drzwiami

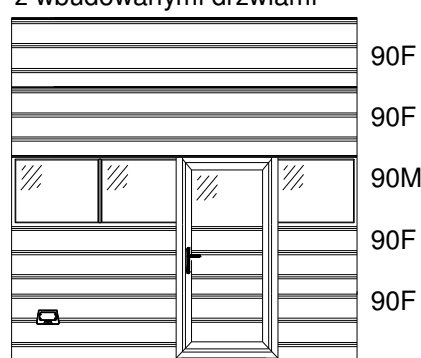

Rys.1

1.2 Stosowane typy prowadzeń

W zależności od warunków montażowych, możliwe są do zastosowania następujące typy prowadzeń, które zapewniają prawidłowy tor jazdy bramy:

SLI:	Prowadzenie standardowe
LH2004:	Prowadzenie obniżone
HLI:	Prowadzenie przewyższone
VLI:	Prowadzenie pionowe

Bramy o prowadzeniu SLI, LH2004 i HLI mogą być wykonane w wersji, w której skrzydło bramy ustawione będzie z linią spadku dachu lub będzie omijało przeszkody konstrukcyjne.

1.3 Umieszczenie układu wyważenia

Układ wyważenia składa się z wałka, bębnow nawojowych, sprężyn skrętnych, linek nawojowych oraz napędu.

Układ wyważenia może być umieszczony w różnych położeniach zależnie od zastosowanego typu prowadzenia bramy.

W dalszej części instrukcji przedstawiono przykładowe typy prowadzeń bram wraz z opisem elementów.

1.4 Rysunki

1.4.1 Prowadzenie standardowe – SLI

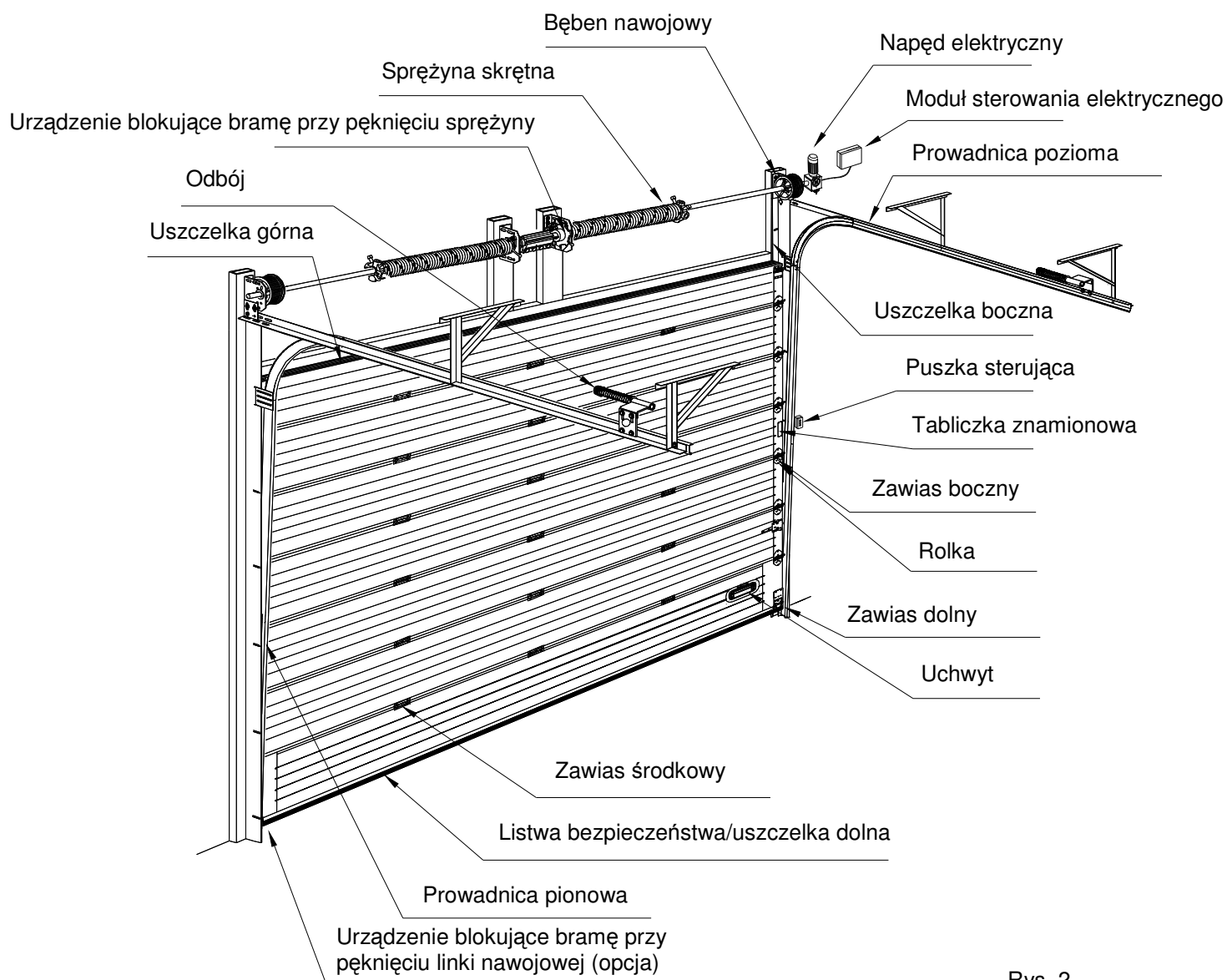

Rys. 2

1.4.2 Prowadzenie przewyższone - HLI

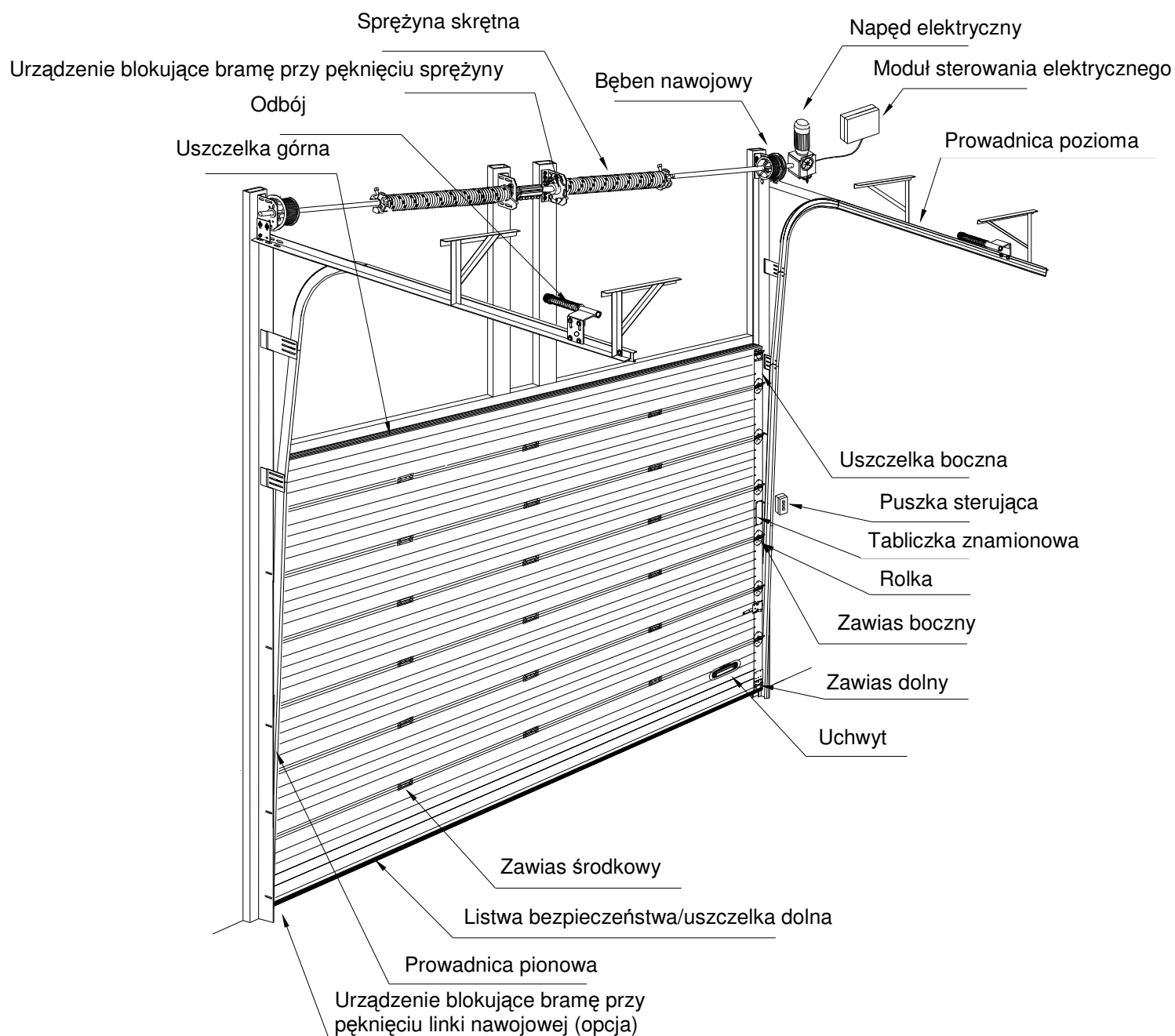

Rys. 3

1.4.3 Prowadzenie przewyższone ze sprężynami zamontowanymi na konsoli - HLI-KF

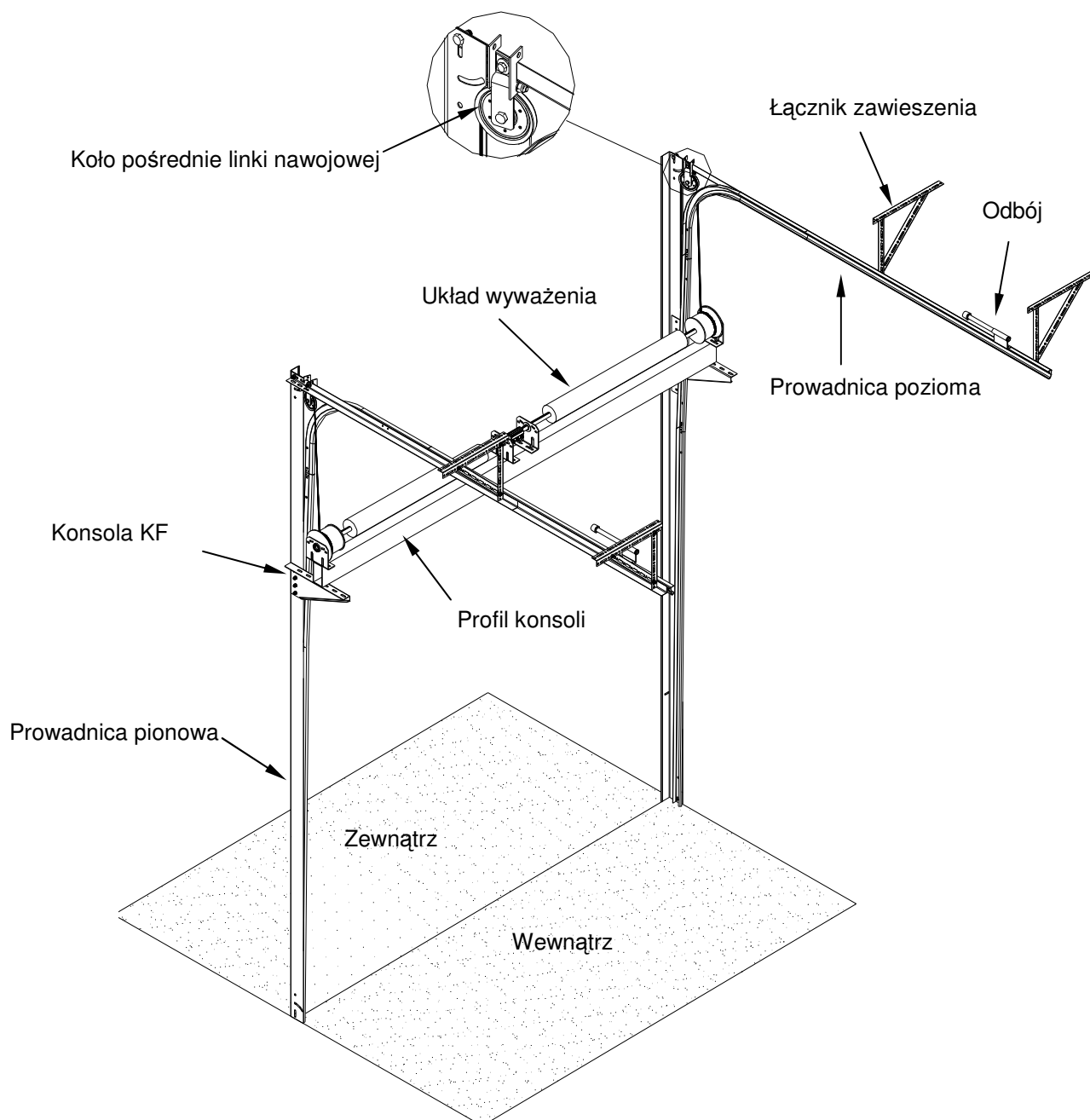

Rys. 4

1.4.4 Prowadzenie obniżone - LH2004

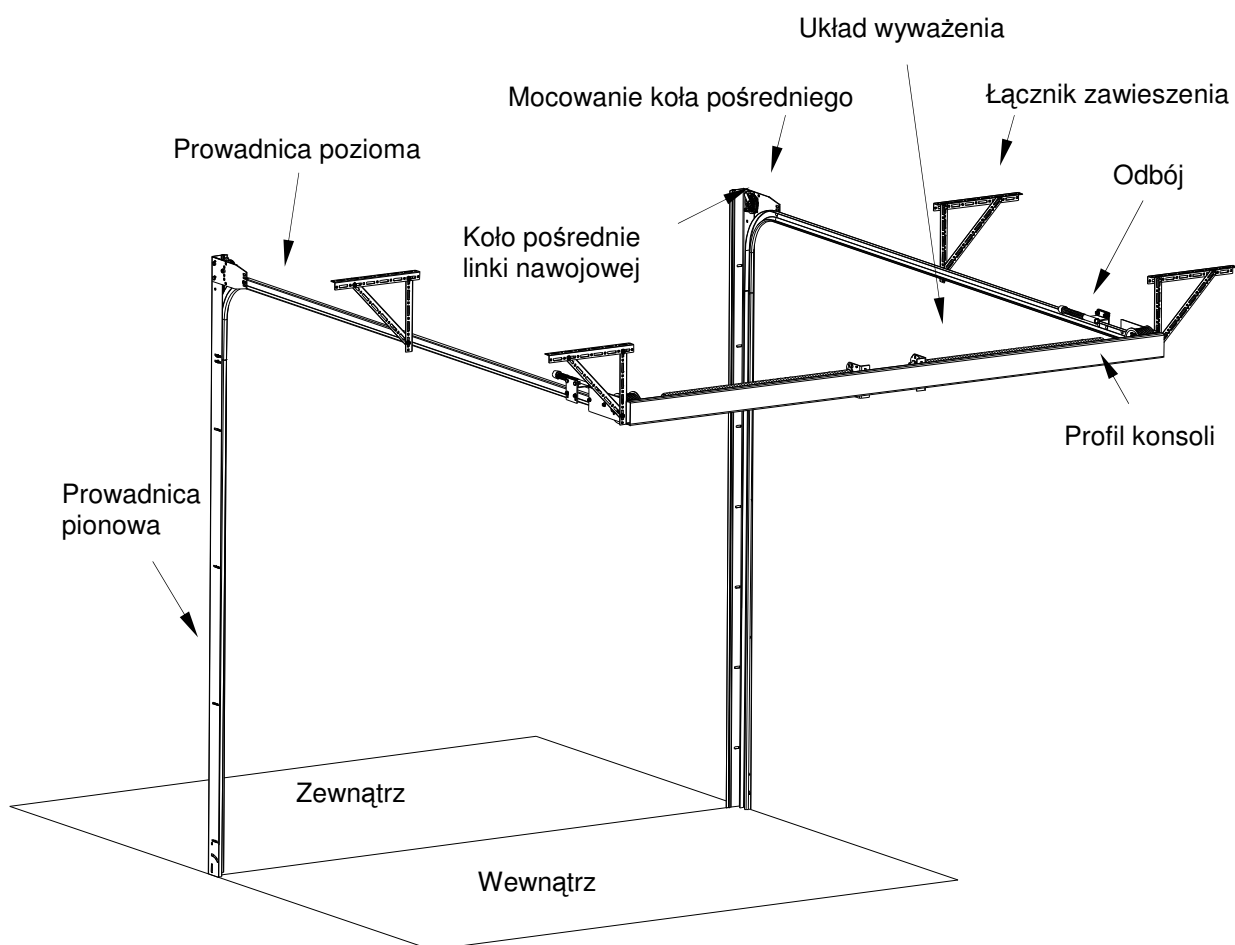

Rys. 5

1.4.5 Prowadzenie pionowe – VLI

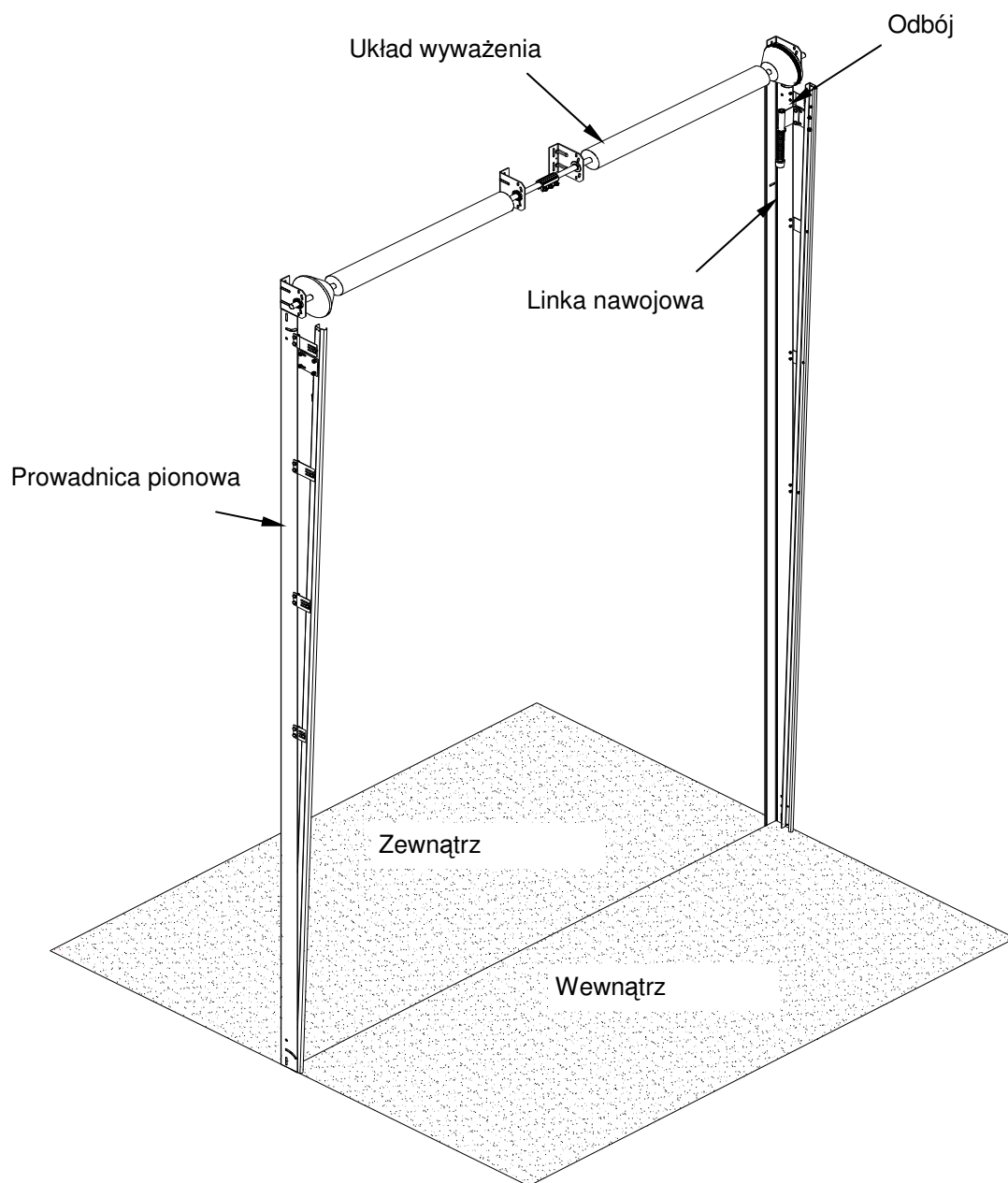

Rys. 6

1.4.6 Prowadzenie pionowe ze sprężynami zamontowanymi na konsoli - VLI-KF

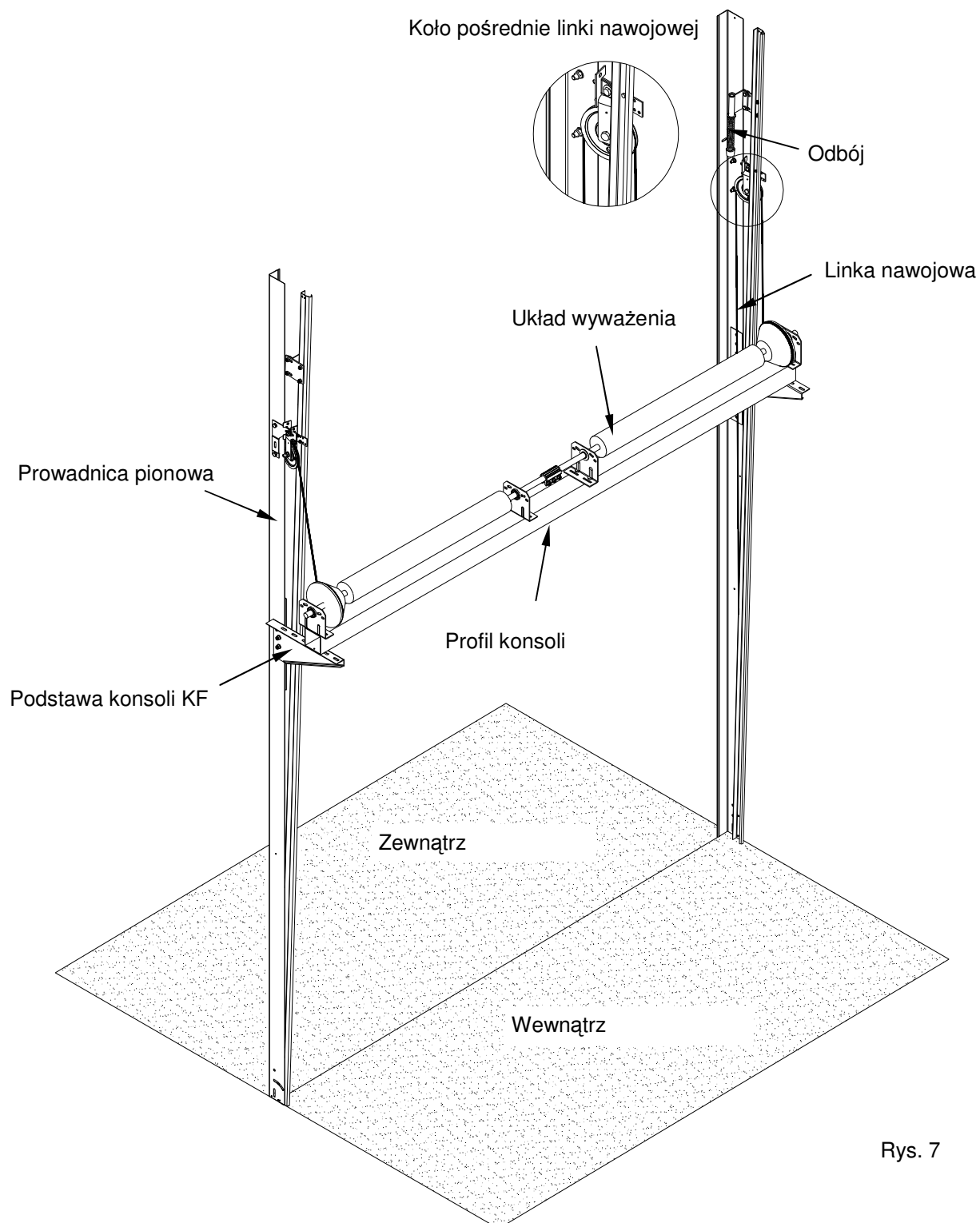

Rys. 7

2. Istotne informacje

Poniżej przedstawiono symbole bardzo ważnych informacji zawartych w instrukcji użytkowania:



Niebezpieczeństwo

Symbol ten oznacza niebezpieczeństwo odniesienia obrażeń przez użytkowników bramy.



Ważne

Symbol ten oznacza najważniejsze zalecenia dotyczące prawidłowego użytkowania.



Symbol ten oznacza niebezpieczeństwo związane z wysokim napięciem.



Ważne

Instrukcja użytkowania zawiera praktyczne informacje dotyczące użytkowania oraz utrzymywania bramy w stanie technicznym zapewniającym bezpieczeństwo. Instrukcja zawsze powinna znajdować się w pobliżu bramy. Należy uważnie przeczytać instrukcję oraz zapoznać się z jej treścią i zasadami bezpieczeństwa.

2.1 Obowiązki użytkownika



Niebezpieczeństwo

- Należy przestrzegać instrukcji użytkowania!
- **Brama może być obsługiwana jedynie przez osoby zaznajomione z jej działaniem!**
- **Podczas otwierania/zamykania bramy osoby, zwierzęta oraz przedmioty powinny znajdować się poza obszarem jej działania!**
- **W razie awarii należy zwrócić się o pomoc do wykwalfikowanego, profesjonalnego serwisu technicznego!**
- **Samowolne modyfikowanie konstrukcji bramy jest niedopuszczalne!**
- Bramę można eksploatować tylko przy spełnieniu zasad bezpieczeństwa we wszystkich aspektach technicznych!
- Jeżeli brama obsługiwana jest przez automatyczny układ sterowania bez możliwości sterowania ręcznego, należy zawsze nadzorować działanie układu. Należy upewnić się, że podczas działania w obszarze zamykania bramy nie przebywają ludzie!
- W przypadku awarii napędu elektrycznego lub braku zasilania, brama służąca jako jedyne wyjście, musi mieć możliwość ręcznego otwarcia!



Ważne

Należy kontrolować czy brama działa prawidłowo, zaś wykwalifikowany serwis powinien regularnie (przed przekazaniem do użytku oraz w miarę potrzeb, ale nie rzadziej niż raz na rok) sprawdzać zabezpieczenia gwarantujące bezpieczeństwo użytkowania bramy (badanie techniczne). Badania techniczne należy rejestrować w Książce Raportowej bramy.

2.2 Środki ostrożności przy montażu, przekazywaniu do eksploatacji oraz obsłudze



- **Podczas wykonywania napraw elektrycznych napędu bramy należy całkowicie odłączyć go od źródła zasilania oraz zastosować środki wykluczające przypadkowe włączenie zasilania.**



Niebezpieczeństwo

- Nigdy nie należy demontować ani wyłączać urządzeń zabezpieczających; należy upewnić się, że nie może dojść do zwarcia/obejścia zabezpieczeń.
- Nie należy uruchamiać bramy, jeżeli urządzenia zabezpieczające są uszkodzone.
- Podczas pracy przy bramie należy używać rękawic, butów i okularów ochronnych!
- Zawsze podczas pracy przy bramie należy ją ustawić w bezpiecznej pozycji!
- Przed rozpoczęciem prac związanych z montażem, naprawą oraz serwisem bramy należy odgrodzić rejon prac, aby zapobiec nieupoważnionemu dostępowi osób i pojazdów.
(Należy zapoznać się z miejscowymi przepisami dotyczącymi oznaczeń ostrzegających o tymczasowych przeszkodach oraz strefach zagrożenia).
- Obsługi technicznej mogą podejmować się jedynie osoby upoważnione!

2.3 Gwarancja i odpowiedzialność

Reklamacje gwarancyjne będą honorowane pod warunkiem prawidłowej obsługi i konserwacji bramy.

W przypadku wykonania samowolnych napraw i zmian konstrukcji lub działania bramy gwarancja zostanie unieważniona.

Dotyczy to również szkód wynikających z uszkodzeń powstałych w wyniku nieprzestrzegania niniejszej instrukcji użytkowania lub braku odpowiedniej obsługi serwisowej/konserwacji.



3. Normalna eksploatacja

Bramy NASSAU zostały zaprojektowane jako bramy do instalacji wewnątrz budynku, zapewniające bezpieczny i wygodny dostęp pojazdom i osobom w obiektach przemysłowych i handlowych.

Gdy nie jest wymagany dostęp do wnętrza budynku, bramę można zamknąć, oddzielając w ten sposób wnętrze budynku od warunków zewnętrznych.

Poniżej opisano typowy cykl działania bramy:

- Osoba lub pojazd zbliża się do bramy.
- Osoba naciska przycisk W GÓRĘ na puszcze sterującej.
Kierowca pojazdu może użyć nadajnika radiowego lub przełącznika pociągowego będącego dodatkowym wyposażeniem sterującym bramą.
- Przed wejściem lub wjechaniem do środka należy zaczekać, aż brama podniesie się na maksymalną wysokość.
- Osoba naciska przycisk W DÓŁ na puszcze sterującej.
Kierowca pojazdu może użyć nadajnika radiowego lub przełącznika pociągowego będącego dodatkowym wyposażeniem sterującym bramą.
- Brama zostanie zamknięta.

Bramy NASSAU **NIE** mogą być używane:

Jako urządzenia do dźwigania lub podnoszenia

Jako urządzenia do ściskania i zginania

Jako windy lub rusztowania



4. Dyrektywy i normy

Poniższe dyrektywy i normy zostały spełnione w zakresie budowy i montażu bram NASSAU:

89/106EEC	Dyrektywa dotycząca materiałów budowlanych
98/37/WE	Dyrektywa maszynowa (89/37/WE), (98/79/WE)
89/336/EEF	Dyrektywa o zgodności elektromagnetycznej (89/336/EWG), (92/31/EWG), (93/68/EWG)
73/23/EWG	Dyrektywa niskonapięciowa (73/23/EWG), (93/68/EWG)
PN - EN 12604:2000	Bramy, Aspekty mechaniczne, Wymagania
EN 60335-1:1994	Elektryczne urządzenia zabezpieczające ..., Ogólne specyfikacje
PN - EN 13241-1	Bramy, Norma Wyrobu, Część 1: Wyroby bez właściwości dotyczących odporności ogniowej lub dymoszczelności
PN - EN 12635	Bramy Instalowanie i użytkowanie



5. Montaż

Bramy NASSAU są zwykle montowane przez ich dostawcę.
Instrukcje montażu udostępniane są instalatorom odpowiedzialnym za montaż.

5.1 Montaż napędu elektrycznego

Podczas montażu napędu elektrycznego należy przestrzegać wymagań zawartych w instrukcji montażu sterowania elektrycznego.

5.2 Programowanie modułu sterowania bramy

Przy programowaniu modułu sterowania bramy należy przestrzegać wymagań zawartych w dołączonej instrukcji działania modułu sterowania.

5.3 Załączanie i odłączanie napędów elektrycznych NASSAU

Napęd elektryczny można odłączyć od bramy, aby umożliwić ręczną obsługę bramy.

Ze względów bezpieczeństwa napęd powinno się odłączyć **TYLKO** wtedy, gdy brama jest zamknięta.

Jeżeli warunek ten nie może zostać spełniony, należy **SPRAWDZIĆ**, czy sprężyny skrętne nie są uszkodzone.

W przypadku wykrycia uszkodzeń sprężyn należy niezwłocznie **SKONTAKTOWAĆ SIĘ** z serwisem dostawcy bramy.

5.3.1 Napęd elektryczny typ NGM

W razie braku zasilania, bramę sekcijną można otworzyć ręcznie za pomocą łańcucha pociągowego.

W początkowej fazie ręcznego podnoszenia bramy łańcuch należy pociągnąć jednocześnie za oba końce w dół (rys. 8), a następnie jeżeli chcemy podnieść bramę do góry, pociągamy za prawy koniec łańcucha, natomiast gdy chcemy bramę opuścić pociągamy za lewy koniec łańcucha.

Przy pociągnięciu jedna ręka łańcucha bez wcześniejszego pociągnięcia jednocześnie dwóch końców łańcucha w dół, łańcuch obraca się swobodnie, na skutek działania sprężyny reakcyjnej.

Jeśli łańcuch zostanie użyty przy podłączonym zasilaniu, mikroprzełącznik odłączy zasilanie, co spowoduje natychmiastowe zatrzymanie bramy.

Po przywróceniu zasilania i naciśnięciu przycisku sterującego (góra lub dół) brama automatycznie powróci do położenia dolnego.

Przywróci to pełną sprawność mechanizmu.

Z łańcucha pociągowego można korzystać **TYLKO** w wypadku braku zasilania!



Rys. 8

6. Przekazywanie do eksploatacji



Ważne

Przekazania do eksploatacji mogą dokonywać tylko osoby upoważnione i powinno ono być potwierdzone na piśmie. Wyszczególnione firmy odpowiedzialne za instalację wystawiają deklarację zgodności oraz oznaczają bramę symbolem CE. Deklaracja ta oraz symbol CE potwierdzają zgodność z normą PN - EN 13241-1

6.1 Tabliczka znamionowa

Tabliczka znamionowa oraz znak CE znajdują się po tej samej stronie, co uchwyt. Patrz rysunki 2-7, na stronach 6-11.

Tabliczka zawiera szczegółowe informacje identyfikujące bramę oraz dane związane z bezpieczeństwem osób.

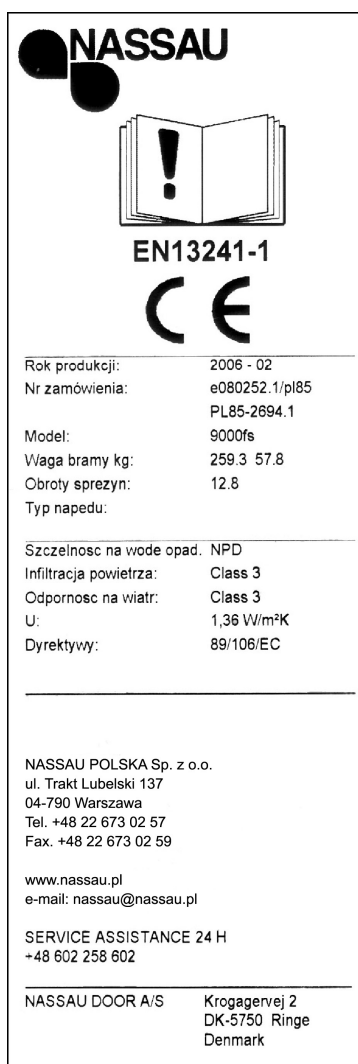

Przed użyciem bramy należy zapoznać się z
Instrukcją.

Znak CE.

Dane techniczne bramy.
Przy kontakcie z **SERWISEM** należy podać **rok i tydzień produkcji** oraz **numer zamówienia.**

Numer telefonu do **SERWISU.**

Rys. 9

7. Obsługa



Ważne

Sposób obsługi bramy zależy od wybranego elektrycznego modułu sterowania.
Patrz dołączona instrukcja działania modułu sterowania elektrycznego.

7.1 Sterowanie elektryczne

Bramy sterowane elektrycznie obsługuje się za pomocą przycisków.

Pracę bramy sterowanej elektrycznie należy kontrolować stale ją obserwując.

Jeżeli skrzydło bramy napotka na przeszkodę, listwa bezpieczeństwa zainstalowana na dolnej krawędzi zatrzyma ją i spowoduje zmianę kierunku ruchu skrzydła.

Przycisk W DÓŁ służy do rozpoczęcia zamykania bramy (dla wersji „deadman” należy ciągle trzymać wciśnięty przycisk).

Jeżeli brama zatrzyma się na wysokości około 5 cm ponad podłogą, należy na chwilę zwolnić przycisk W DÓŁ, co spowoduje jej całkowite zamknięcie.

7.1.1 Wyłącznik bezpieczeństwa

Przed rozpoczęciem obsługi bramy należy zapoznać się z umiejscowieniem wyłącznika bezpieczeństwa.

W normalnych warunkach puszki sterujące wraz z wyłącznikami bezpieczeństwa znajdują się po wewnętrznej i zewnętrznej stronie bramy.

Przez wzgląd na bezpieczeństwo osób, gdy ktoś znajdzie się w **STREFIE ZAGROŻENIA** z przyczyny innej niż wejście do budynku, należy **ZAWSZE AKTYWOWAĆ** wyłącznik bezpieczeństwa.

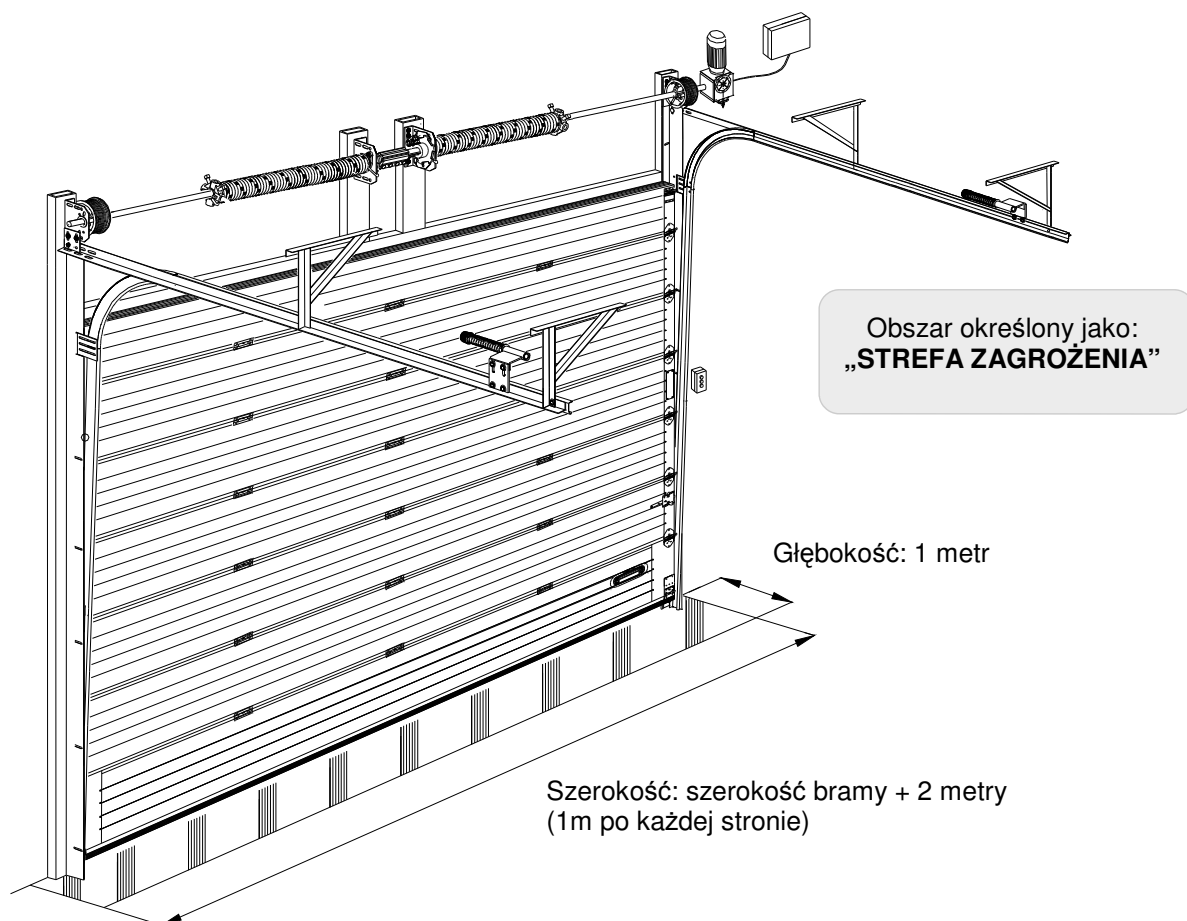

Rys. 10

Brama może być obsługiwana za pośrednictwem jednego z poniższych urządzeń:

7.1.2 Puszka sterująca

Istnieje kilka wersji puszek sterujących, z których każda jest wyposażona w wyłącznik bezpieczeństwa.

Funkcje przycisków sterujących są wyraźnie oznaczone:

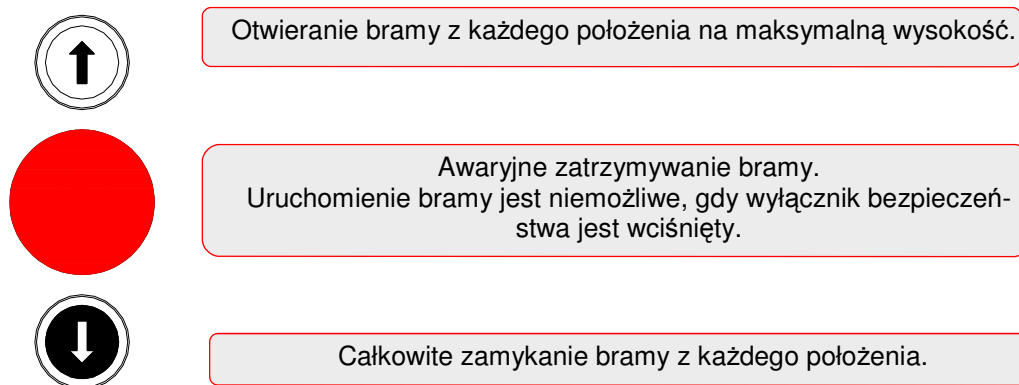

Rys. 11

Informacje na temat programowania układu sterowania i rozwiązywania problemów zamieszczono w oddzielnej instrukcji modułu sterowania. Instrukcja ta jest przeznaczona głównie dla elektryków.

7.1.3 Nadajnik radiowy lub przełącznik pociągowy

Nadajnik radiowy i przełącznik pociągowy funkcjonują jako systemy jednoprzyciskowe.

- | | |
|---|---------------------------------------|
| - Aktywacja, gdy brama zamknięta: | Otwiera bramę na maksymalną wysokość. |
| - Aktywacja podczas otwierania/zamykania bramy: | Zatrzymuje bramę. |
| - Aktywacja po zatrzymaniu bramy w położeniu pomiędzy zamknięciem a całkowitym otwarciem: | Otwiera bramę na maksymalną wysokość. |
| - Aktywacja przy całkowitym otwarciu bramy: | Całkowicie zamyka bramę. |

7.2 Obsługa ręczna

W przypadku awarii zasilania bramę można otworzyć ręcznie po odłączeniu silnika przekładniowego lub wykorzystując kołowrót łańcuchowy przekładni.
Nie istnieje ryzyko zablokowania bramy i uniemożliwienia wyjścia przez bramę.



Nie dotyczy to sytuacji awaryjnych, które podlegają specjalnym wymogom.

Ważne

7.2.1 Otwieranie

Aby podnieść bramę, należy użyć uchwytu. Patrz rysunek 12a.
Nie należy używać nadmiernej siły, ponieważ brama może w niekontrolowany sposób ze znaczną siłą uderzyć w odboje niszcząc je oraz spowodować inne uszkodzenia (np. spadnięcie linek nawojowych z bębnow).

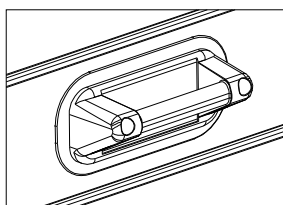

Rys. 12a

7.2.2 Zamykanie

W celu zamknięcia bramy należy pociągnąć za linę pociągową. Patrz rysunek 12b.

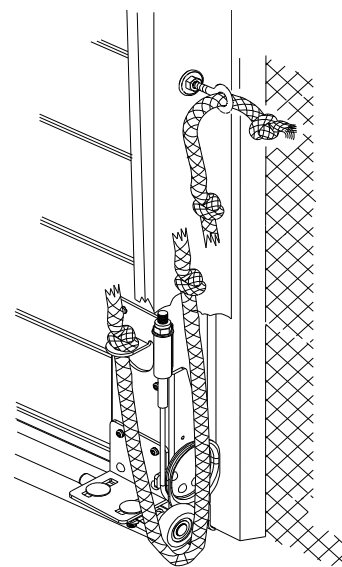

Rys. 12b

7.2.3 Blokada

W celu zablokowania bramy należy przełożyć rygiel przez prowadnicę bramy.
Patrz rysunek 12c.
W niektórych przypadkach, aby domknąć bramę, należy nacisnąć nogą na stopkę dociskową.

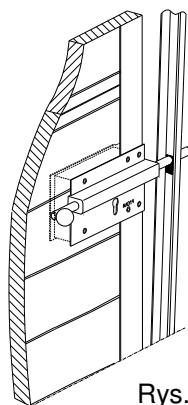

Rys. 12c

7.3 Zagrożenia podczas obsługi

7.3.1 Ruch pieszych oraz pojazdów przez bramę.

Dla zapewnienia swobodnego dostępu do budynku **NALEŻY** bezwzględnie utrzymywać porządek na obszarze wokół bramy. **NIGDY** nie należy przechodzić pod bramą, zanim nie otworzy się ona całkowicie.

7.3.2 Osoby w pobliżu bramy.

Przez wzgląd na bezpieczeństwo osób, gdy ktoś znajdzie się w **STREFIE ZAGROŻENIA** z przyczyny innej niż wejście do budynku, należy **ZAWSZE AKTYWOWAĆ** wyłącznik bezpieczeństwa.

Zamontowane po wewnętrznej stronie przeciwwiatrowe profile usztywniające mogą stanowić zagrożenie podczas ruchu skrzydła bramy. Patrz rysunek 13a.

NIGDY nie należy zawieszać czegokolwiek na przeciwwiatrowych profilach usztywniających.

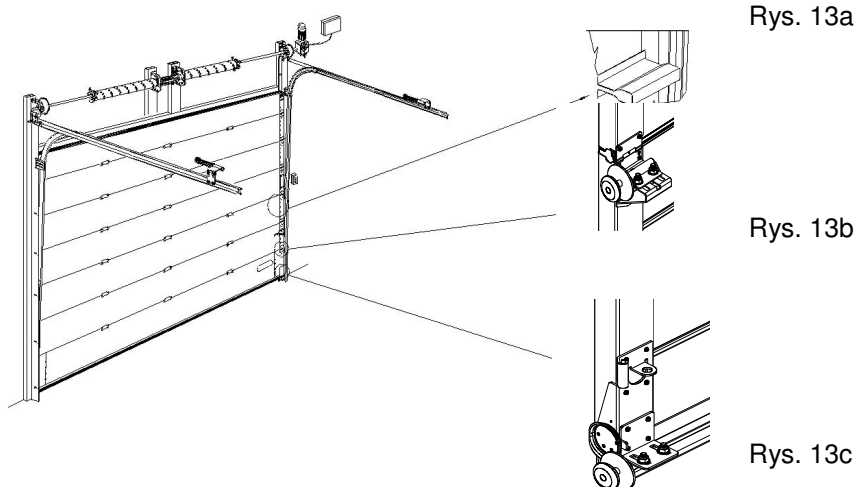



7.3.3 Poziom hałasu

Zgodnie z DYREKTYWĄ KOMISJI z dnia 14 czerwca 1989 roku (89/392/EWG), ustalono, że poprawnie działające bramy segmentowe NASSAU emitują energię odpowiadającą średniemu ważonemu poziomowi ciśnienia akustycznego mniejszemu niż 70 dB (A).

Poniżej przedstawiono możliwe przyczyny wytwarzania nadmiernego hałasu przez bramę:

- Uszkodzona jedna lub kilka rolek.
- Tarcie pomiędzy elementami bramy spowodowane uderzeniem lub inną podobną przyczyną.
- Uszkodzone lub nienasmarowane sprężyny.
- Wymagana regulacja.

W celu naprawienia uszkodzonych części oraz uniknięcia zagrożenia należy **niezwłocznie** skontaktować się z serwisem dostawcy bramy.

8. Obsługa serwisowa

W trakcie użytkowania bramy segmentowe narażone są na zużycie. Celem obsługi serwisowej (serwis, badanie techniczne, naprawy) jest utrzymanie lub przywrócenie do stanu używalności bram.

Wykonywanie okresowych obsług serwisowych zapewnia bezpieczeństwo użytkowania poprzez utrzymywanie całkowitej funkcjonalności i bezpiecznego stanu technicznego bramy.

8.1 Zasady dokonywania badania technicznego bram segmentowych NASSAU

Elektrycznie sterowane bramy muszą zostać poddane badaniu technicznemu przez upoważnione osoby przed przekazaniem do eksploatacji, a następnie przynajmniej raz na rok.

Badanie techniczne nie jest równoznaczne z naprawą lub konserwacją

Upoważnione osoby to takie, które odbyły wystarczające przeszkolenie i dysponują wiedzą o elektrycznie sterowanych bramach umożliwiającą określenie, czy brama spełnia wymagane warunki bezpiecznej eksploatacji. Za osoby upoważnione uważa się osoby profesjonalnie przeszkolone przez producenta i dostawcę.

Osoby upoważnione dokonują obiektywnej oceny na podstawie analizy bezpieczeństwa eksploatacji, bez uwzględnienia innych czynników np. finansowych.

Wykonane badania powinny zostać potwierdzone na piśmie.

Potwierdzenia można dokonać w formie wpisu do Książki Raportowej.

Zaleca się, aby badania były przeprowadzane wyłącznie przez producenta. Producent jest w stanie zagwarantować, że badania zostaną wykonane prawidłowo przez wyszkolony personel posiadający obszerną wiedzę na temat tego produktu.

8.2 Wykaz czynności w ramach badania technicznego dla bram sterowanych elektrycznie

Poniżej przedstawiono listę kontrolną elementów oraz ich funkcji, która ma służyć jako wskazówka do czynności wykonywanych w trakcie badania technicznego przez osoby upoważnione.

W niektórych przypadkach lista może zostać skrócona lub wydłużona.

Dotyczy ona głównie kontroli wzrokowej i kontroli działania, pozwalającej ocenić kompletność, stan oraz działanie każdej części.

Lista kontrolna:Należy:

- Sprawdzić stopień zużycia, uszkodzenia oraz rdzewienia linek.
- Dokręcić wymaganym momentem wszystkie połączenia gwintowane.
- Sprawdzić, czy sprężyny skrętne nie są pęknięte.
- Sprawdzić sprężystość, stopień zużycia oraz uszkodzenia przewodu spiralnego listwy bezpieczeństwa. Poniżej została opisana procedura sprawdzania listwy bezpieczeństwa:
 1. Aktywować listwę bezpieczeństwa podczas zamykania bramy.
 2. Brama powinna natychmiast zawrócić i przejść w tryb bezpiecznej pracy (tryb „deadman”).
 3. Zresetować układ sterowania, całkowicie zamykając bramę.
 4. Jeżeli po aktywowaniu listwy bezpieczeństwa brama nie zawróci, należy **niezwłocznie** zlecić naprawę tego uszkodzenia.
- Sprawdzić, czy w przypadku gdy brama jest zaryglowana lub gdy otwarte są drzwi przejściowe nie można uruchomić bramy.
- Sprawdzić docisk sprzęgła w przekładni napędu elektrycznego:
 1. Przytrzymując skrzydło bramy, nacisnąć przycisk W GÓRĘ.
 2. Jeżeli napęd elektryczny nadal ciągnie, sprzęgło wymaga regulacji. Należy **niezwłocznie** zlecić regulację serwisowi dostawcy bramy.
 3. Jeżeli napęd działa, nie poruszając skrzydłem bramy, zwolnić skrzydło bramy.
Jeżeli skrzydło bramy podniesie się, sprzęgło zostało wyregulowane poprawnie.
W przeciwnym wypadku należy skontaktować się z serwisem dostawcy bramy w celu dokonania regulacji.
- Sprawdzić rolki bramy.
 1. Zamknąć bramę i sprawdzić wizualnie czy rolki prowadzące są nieuszkodzone.
 2. Obrócić ręką rolkę.
Powinna obracać się z lekkim oporem, wynikającym z tarcia pomiędzy rolką a prowadnicą bramy.

- Sprawdzić końcówki linek nawojowych.
 - Otworzyć bramę do wysokości 1,5 m.
Sprawdzić dokręcenie nakrętki na końcu gwintu.
Plastikowy pierścień w nakrętce powinien zablokować się na gwincie.
Patrz rysunek 14.

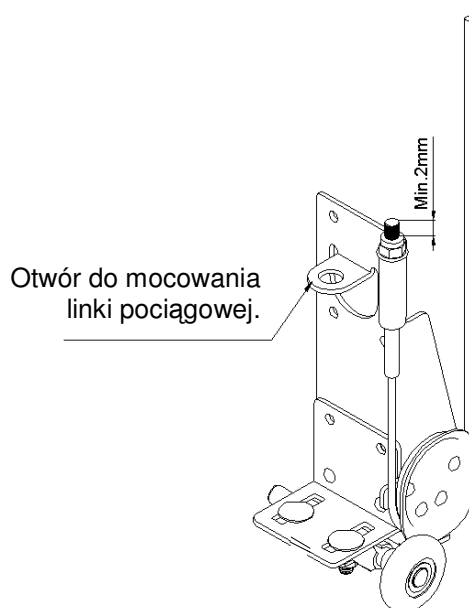

Rys. 14

NIGDY nie należy odkręcać nakrętki linki nawojowej z dolnego zawiasu przy nakręconych sprężynach skrętnych.

8.3 Serwis

Producent nie ponosi odpowiedzialności za skutki i szkody będące wynikiem niewykonania czynności serwisowych w wyniku zaniedbania lub wykonania tych czynności przez osoby nieupoważnione. Dlatego zaleca się zawarcie stosownej umowy serwisowej z dostawcą bram.

8.3.1 Regulacja

Przez wzgląd na bezpieczeństwo osób, regulacja może być przeprowadzana **TYLKO** przez wykwalifikowany personel serwisu dostawcy.

8.3.2 Naprawy

W przypadku napraw wykonywanych przez podmioty nieposiadające autoryzacji **NASSAU DOOR A/S** obowiązują poniższe zasady:

Brama zachowuje zgodność ze specyfikacją i warunkami oznakowania CE **TYLKO** wtedy, gdy części mające wpływ na bezpieczeństwo użytkownika są wymieniane na oryginalne lub identyczne **CZĘŚCI ZAMIENNE**, które są montowane zgodnie z wymaganiami technicznymi **NASSAU**.

Niespełnienie tego warunku powoduje konieczność usunięcia z bramy oznaczenia CE wydanego dla **NASSAU DOOR A/S** przez podmiot montujący nieoryginalne części mające wpływ na bezpieczeństwo.

8.4 Dokręcanie sprężyn skrętnych



Ważne

Sprężyny skrętne są bardzo mocno nakręcone. Podczas dokręcania ich należy zachować szczególne środki ostrożności. Czynności związane z obsługą sprężyn może wykonywać jedynie wykwalifikowany personel.

8.5 Konserwacja (do samodzielnego wykonania przez użytkownika)

Na czas konserwacji należy **KONIECZNIE** odłączyć bramę od zasilania i zastosować środki wykluczające przypadkowe włączenie zasilania.

8.5.1 Smarowanie

Poniższe części należy smarować co dwa miesiące:

- Zawiasy środkowe.
- Zawiasy boczne.
- Rolki.
- Sprężyny.

Wszystkie części należy posmarować olejem SAE20, a nadmiar oleju usunąć suchą szmatką.

Silnik przekładniowy jest urządzeniem samosmarującym.

8.5.2 Czyszczenie

Poniższe części należy czyścić co miesiąc:

- Uszczelki boczne
- Uszczelkę górną
- Uszczelkę dolną
- Wewnętrzną stronę prowadnic bramy

Należy zawsze utrzymywać bramę w czystości.

ŚRODKI ZAWIERAJĄCE SÓL powodują korozję powierzchni skrzydła bramy.

Należy dokładnie umyć skrzydło bramy płynem do mycia samochodów za pomocą szczotki lub gąbki.

Po oczyszczeniu należy nawoskować i wypolerować pomalowane części bramy. Okna w bramie zostały wykonane z akrylu, dlatego mogą zostać łatwo porysowane. Należy myć je ostrożnie dużą ilością wody, a w razie konieczności miękką szczotką. (Okna należy myć tylko w razie konieczności)

Nie wolno używać do mycia **MYJEK WYSOKOCIŚNIENIOWYCH**, ponieważ mogą one uszkodzić powłokę lakierniczą.

9. Wycofanie z użytku, demontaż, likwidacja/recykling bramy

9.1 Wycofanie bramy z użytku

Należy odłączyć bramę od zasilania i upewnić się, że nie zostanie ponownie podłączona.

9.2 Demontaż

Przed demontażem należy usunąć osoby postronne i zabezpieczyć obszar wokół bramy. Demontaż bramy segmentowej NASSAU może przeprowadzać jedynie autoryzowany personel firmy NASSAU DOOR A/S.

NIEPRAWIDŁOWA procedura demontażu może skutkować **WYPADKIEM** i spowodować **OBRAŻENIA CIAŁA**.

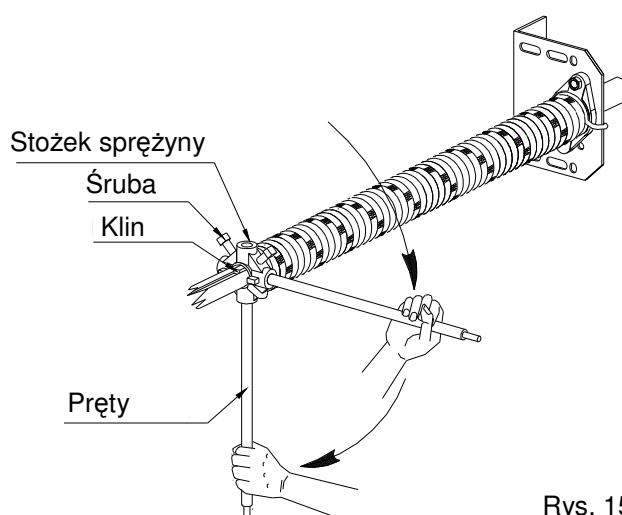

Rys. 15

- Należy zamknąć bramę.
- **ZAWSZE** należy zacząć od odkręcenia sprężyn.
- Należy włożyć dwa pręty w otwory stożków sprężyn. Patrz rysunek 15.
- Napiąć sprężynę poprzez przekręcenie jej w odwrotnym kierunku do kierunku nakręcania, następnie poluzować śruby na stożku sprężyny, wyjąć kliny.
- Przy użyciu dwóch prętów powoli odkręcić sprężynę.
- Należy powtórzyć powyższą procedurę dla wszystkich sprężyn.
- Następnie bezpiecznie zdemontować bramę według normalnej procedury.



9.3 Likwidacja/recykling

Części bramy mogą zostać łatwo zdemontowane i przekazane do recyklingu.

W przypadku ponownego montażu bramy NASSAU przez podmiot nieposiadający autoryzacji NASSAU DOOR A/S należy przestrzegać wszystkich procedur zawartych w instrukcji montażu.

Instrukcja użytkowania jest dołączona do bramy.

W przypadku zgubienia lub zniszczenia instrukcji istnieje możliwość jej zamówienia.

W takim przypadku należy skontaktować się z serwisem dostawcy bramy i podać numer zamówienia.

Dostawca ma obowiązek dostarczenia pełnej dokumentacji technicznej, która jest zawsze dołączana do nowoinstalowanych bram NASSAU.

NASSAU POLSKA Sp. z o.o.
ul. Trakt Lubelski 137
04-790 Warszawa
Tel.: +48 22 673 02 57
Fax: +48 22 673 02 59
E-mail: nassau@nassau.pl
www.nassau.pl